

N° 6982

Presostato de pistón

electrohidráulico

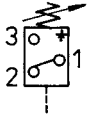

N° de pedido	Artículo n°	Presión permitida [bar]	Temp. [°C]	Grado de protección	Número de maniobras [1/min]	Carga de contacto	OR-1 Junta tórica n° ped.	Peso [g]
176040	6982-04	10-100	-20 - +80	IP65	100	30V - 250V = 5A	457499	330
176214	6982-02	40-450	-20 - +80	IP 65	100	30V - 250V = 5A	457499	330

Acabado:

Manual. Modelo: pistón cargado por resorte.

Aplicación:

Para el control electrohidráulico de la presión de un circuito de sujeción. El presostato de pistón se puede montar sobre un bloque de montaje y utilizarse para la conexión mediante tubo y racores.

Nota:

Se puede escoger la posición de montaje que se desee.

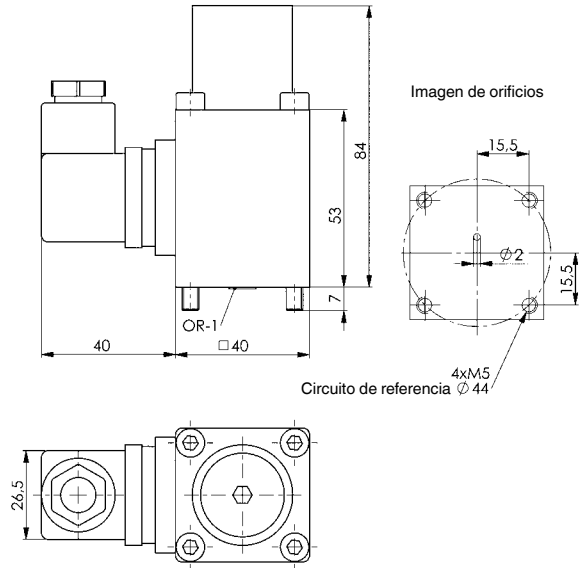

CAD



N° 6982-02-01

Placa de montaje

para el presostato de pistón n° 6982-02 y -04.



N° de pedido	Artículo n°	Peso [g]
60780	6982-02-01	185

Aplicación:

Para la conexión de tubo y racores del presostato n° 6982-02.

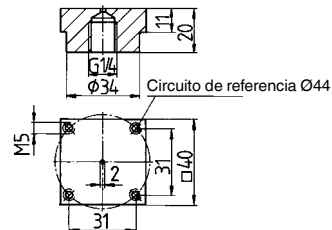

CAD



Se reserva el derecho de cambios técnicos.