

叉形夹钳, 斜面的, DIN 6315-B
夹板, 折弯的



材料:
调质钢, 涂漆处理

说明:
夹钳的斜面是平行面, 通过使用符合标准的高强度螺栓实现高夹紧力, 夹钳的尺寸根据螺栓规格来确定。

不提供夹紧螺钉,
适用的夹紧螺钉: 2140.30.

2140.17.

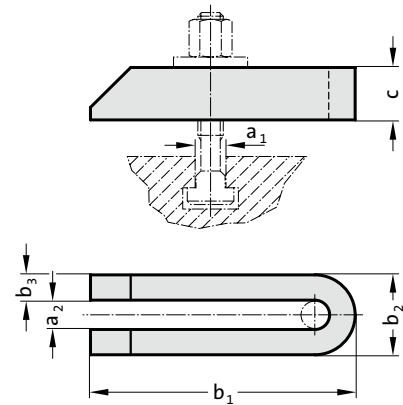

2140.17. 叉形夹钳, 斜面的, DIN 6315-B

订购编号	a ₁	a ₂	b ₁	b ₂	b ₃	c
2140.17.09.080	8	9	80	25	8	15
2140.17.11.100	10	11	100	31	10	20
2140.17.14.125	12	14	125	38	12	25
2140.17.14.160	12	14	160	38	12	25
2140.17.14.200	12	14	200	38	12	25
2140.17.18.160	16	18	160	48	15	30
2140.17.18.200	16	18	200	48	15	30
2140.17.18.250	16	18	250	48	15	40
2140.17.22.200	20	22	200	52	15	40
2140.17.22.250	20	22	250	62	20	40
2140.17.22.315	20	22	315	62	20	40
2140.17.26.200	24	26	200	66	20	40
2140.17.26.250	24	26	250	66	20	40
2140.17.26.315	24	26	315	66	20	40



材料:
钢质, 锻造和调质处理
镀锌和黄色钝化

说明:
夹板不使用螺栓, 因此可以调整不同夹紧力, 只用于限制的位置, 且适合最大载荷, 而且适用于夹持和冲压工具。

不提供夹紧螺钉,
适用的夹紧螺钉: 2140.30.

2140.15.

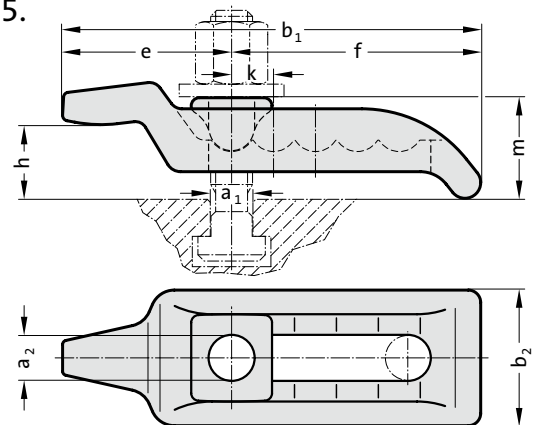

2140.15. 夹板, 折弯的

订购编号	a ₁	a ₂	b ₁	b ₂	e	f	k	m	夹紧高度 h
2140.15.22	20	22	200	66	88	112	20	60	25 - 50
2140.15.26	24	26	232	76	97	135	24	70	30 - 70
2140.15.32	36	32	263	90	107	156	28	80	40 - 75