

PUNZONE DA TRANCIATURA A CAMBIO RAPIDO, CON DIAMETRO TAGLIANTE MAGGIORATO RISPETTO ALLO STELO, SBOZZO, PER CARICO PESANTE

2205.

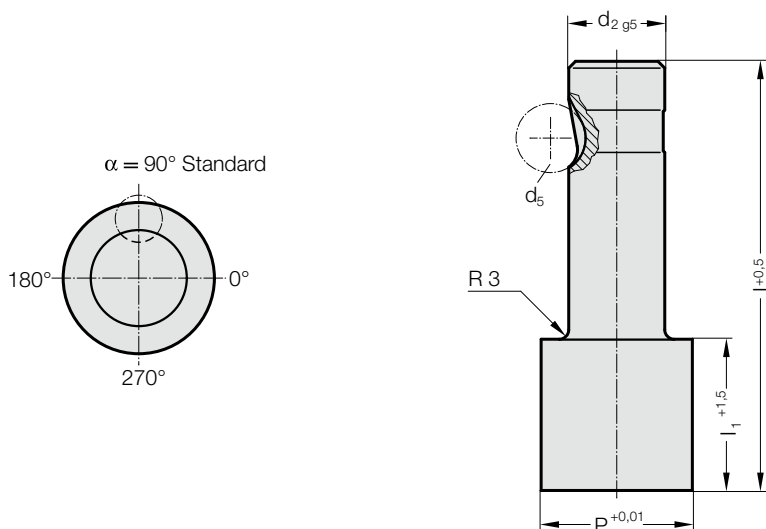

2205. Punzone da tranciatura a cambio rapido, con diametro tagliente maggiorato rispetto allo stelo, sbozzo, per carico pesante

d ₂ / Cifra indicativa	d ₅	P	l ₁ / Cifra indicativa	I (Lettera indicativa)	80 (E)	90 (F)	100 (G)
13 / (3)	12	32	19(2) 30(4)		●	●	●
16 / (4)	12	38	19(2) 30(4)		●	●	●
20 / (5)	12	40	19(2) 30(4)		●	●	●
25 / (6)	12	44	19(2) 30(4)		●	●	●
32 / (7)	12	50	19(2) 30(4)		●	●	●
40 / (9)	12	56	19(2) 30(4)		●	●	●

Esempio di ordinazione:

2205.7G4.5000

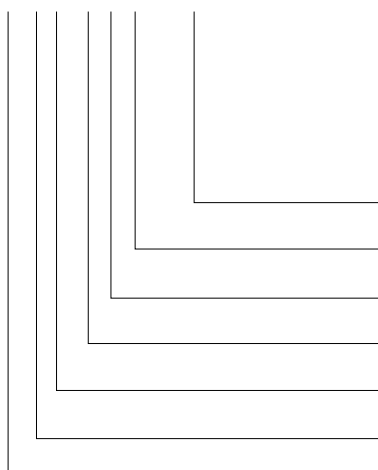

Forma: rotondo

P = Ø 50 mm

Penetrazione nella matrice: I₁
30 mm

Lunghezza: I
100 mm

Diametro: d₂
32 mm

Tipo:
diametro tagliente maggiorato, pesante

Esecuzione:
sbozzo

Punzone da tranciatura:
senza spina di espulsione

= 5000

Cifra indicativa
= (4)

Lettera indicativa
= (G)

Cifra indicativa
= (7)

Cifra indicativa
= (5)

Cifra indicativa
= (0)

= 22

Materiale:

HSS

Durezza 62 ± 2 HRC

Esecuzione:

Gambo e diametro di taglio superfinito.

Fabbricazione speciale su richiesta.