

STEMPEL SZYBKOWYMIENNY DO WYSOKICH OBCIĄŻEŃ Z CZĘŚCIĄ TNĄCĄ WIĘKSZĄ OD CHWYTOWEJ (OKRĄGŁY)

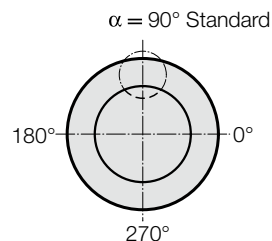

2215.

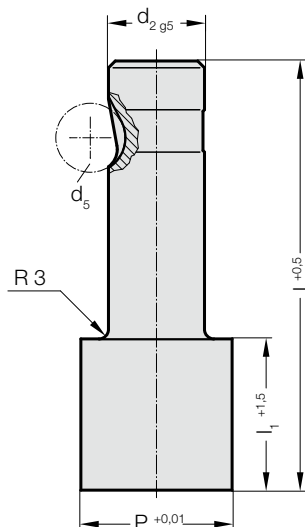

2215. Stempel szybkowymienny do wysokich obciążeń z częścią tnącą większą od chwytowej (okrągły)

d ₂ / Cyfra w oznaczeniu	d ₅	P	l ₁ / Cyfra w oznaczeniu	l (Litera w oznaczeniu)	80 (E)	90 (F)	100 (G)
13 / (3)	12	13,1 - 32	19(2) 30(4)		●	●	●
16 / (4)	12	16,1 - 38	19(2) 30(4)		●	●	●
20 / (5)	12	20,1 - 40	19(2) 30(4)		●	●	●
25 / (6)	12	25,1 - 44	19(2) 30(4)		●	●	●
32 / (7)	12	32,1 - 50	19(2) 30(4)		●	●	●
40 / (9)	12	40,1 - 56	19(2) 30(4)		●	●	●

Material:

HSS

Twardość 62 ± 2 HRC

Wykonanie:

Trzon i krawędź tnąca (średnica) są szlifowane na gładko.

Wersje specjalne – na życzenie.

Przykład zamówienia:

2215.7G2.3210

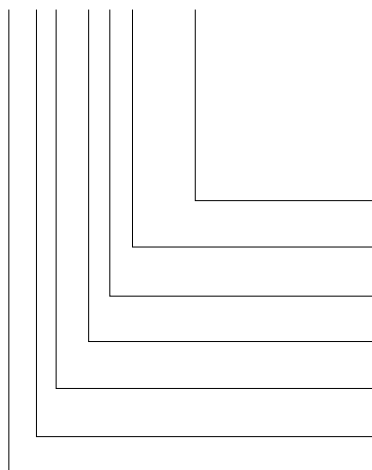

Typ: Okrągły

P = Ø 32,1 mm

Długość części tnącej: l₁
19 mm

Długość: l

100 mm

Średnica: d₂

32 mm

Typ:

Ostrze większe, ciężkie

Wersja:

Okrągły

Stempel tnący:

bez odklejacza

= 3210

Cyfra w oznaczeniu
= (2)

Litera w oznaczeniu
= (G)

Cyfra w oznaczeniu
= (7)

Cyfra w oznaczeniu
= (5)

Cyfra w oznaczeniu
= (1)

= 22