

PUNZÓN DE CORTE DE CAMBIO RÁPIDO, CON MECHA, RECTANGULAR, PARA TRABAJOS LIGEROS

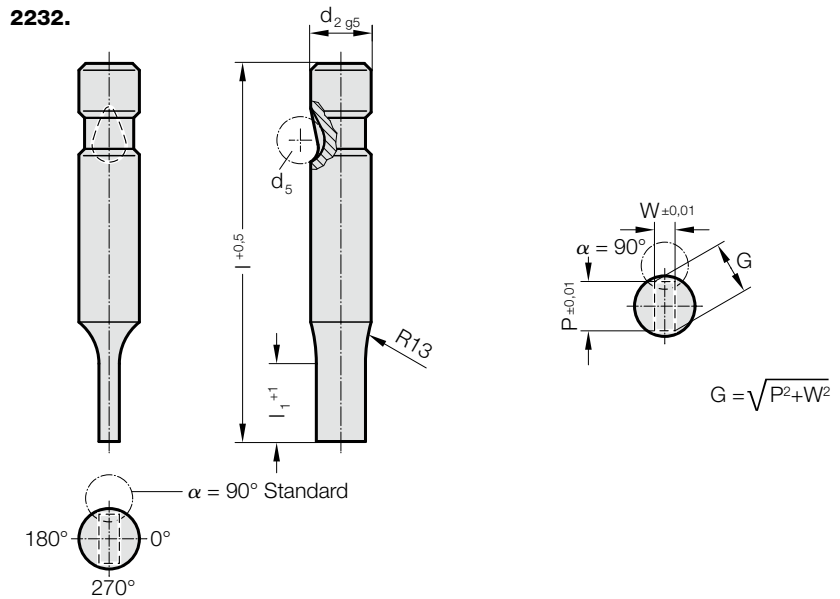

2232. Punzón de corte de cambio rápido, con mecha, rectangular, para trabajos ligeros

d ₂ / Número de pedido	d ₅	W _{min}	G _{max}	l ₁ / Número de pedido	l (Letra de pedido)	63 (C)	71 (D)	80 (E)	90 (F)	100 (G)
6 / (1)	6	1,6	5,9	13(1)		●	●	●	●	●
10 / (2)	8	1,6	9,9	13(1) 19(2)		●	●	●	●	●
13 / (3)	8	4,5	12,9	13(1) 19(2)		●	●	●	●	●
16 / (4)	8	6	15,9	13(1) 19(2) 25(3)		●	●	●	●	●
20 / (5)	8	8	19,9	13(1) 19(2) 25(3)		●	●	●	●	●
25 / (6)	8	10	24,9	13(1) 19(2) 25(3)		●	●	●	●	●
32 / (7)	8	12,5	31,9	13(1) 19(2) 25(3)			●	●	●	●
38 / (8)	8	14	37,9	19(2) 25(3) 30(4)				●	●	●

l₁=10 si W < 2,20

Material:

HSS

Dureza 62 ± 2 HRC

Ejecución:

Caña y forma de corte en rectificado fino. Ejecución especial sobre demanda.

Nota:

Con una franquicia de corte ≤ 0,04 mm, FIBRO redondea las esquinas afiladas en el caso de que el punzón de corte y el casquillo de corte se pidan conjuntamente. De este modo se reduce el tiempo de montaje y el riesgo de una rotura de cantos durante el funcionamiento.

Ejemplo de código:

2232.2F1.0650.0450.B

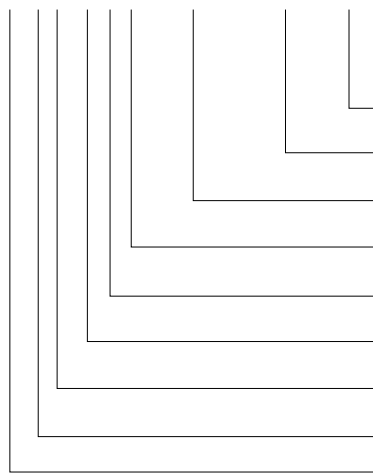

Angulo

90°

Forma: rectangular, Anchura W

W = 4,5 mm

Forma: rectangular, Longitud P

P = 6,5 mm

Longitud de corte del punzón: l₁

13 mm

Longitud: l

90 mm

Diámetro: d₂

10 mm

Tipo:

reforzada

Ejecución:

rectangular

Punzón de corte:

sin expulsor

Letra de pedido

= (B)

= 0450

= 0650

Número de pedido = (1)

Letra de pedido = (F)

Número de pedido = (2)

Número de pedido = (2)

Número de pedido = (3)

= 22