

冲头, 阶梯式, 长方形, ~DIN 9861

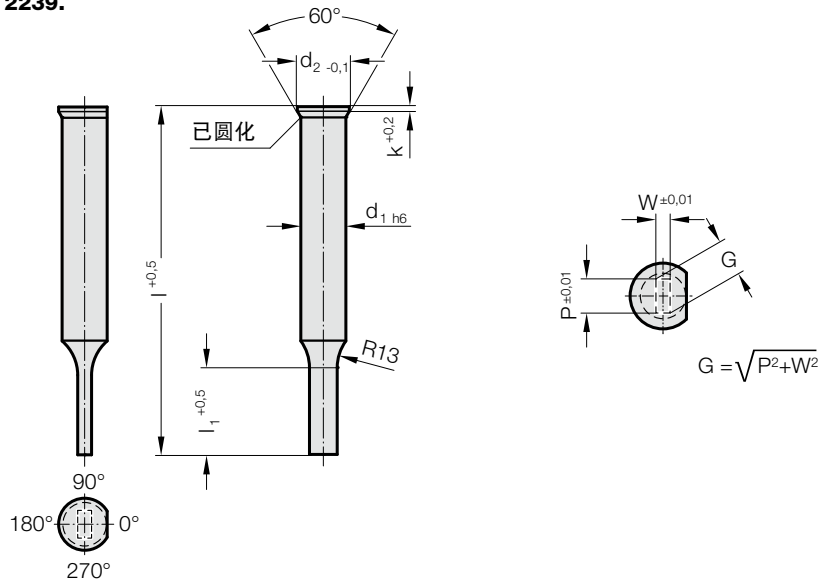

2239.



2239. 冲头, 阶梯式, 长方形, ~DIN 9861

d_1 / 订购数字	d_2	W_{\min}	G_{\max}	l_1 / 订购数字	k	l (订货字母)	71 (D)	80 (E)	100 (G)	120 (J)
3 / (1)	4.5	0.5	2.9	8 (1) 10 (2)	0.5		●	●	●	●
4 / (2)	5.5	0.8	3.9	8 (1) 13 (3)	0.5		●	●	●	●
5 / (3)	6.5	1	4.9	13 (3) 19 (4)	0.5		●	●	●	●
6 / (4)	8	1.6	5.9	13 (3) 19 (4)	0.5		●	●	●	●
8 / (5)	10	2	7.9	19 (4) 25 (5)	1		●	●	●	●
10 / (6)	12	3.5	9.9	19 (4) 25 (5)	1		●	●	●	●
13 / (7)	15	4.5	12.9	19 (4) 25 (5)	1		●	●	●	●
16 / (8)	18	6	15.9	19 (4) 25 (5)	1.5		●	●	●	●
20 / (9)	22	8	19.9	19 (4) 25 (5)	1.5		●	●	●	●

材料:

HSS

订货号 2239.3.

ASP 2023

订货号 2239.6.

硬度:

杆部 64 ± 2 HRC

头部 52 ± 5 HRC

☞ 材料说明和其他材料见E章开头。

结构:

切削冲头热顶锻。接触面、轴杆及切削形状精密打磨。默认与尺寸 $P = 0^\circ$ 平行设计抗扭转面。

说明:

一起订购切削冲头和切削衬套时, 如果切削间隙 ≤ 0.04 mm, 则 FIBRO 会将尖角倒圆。借此, 缩短安装时间并降低运行时边缘断裂的风险。

订购示例:

2 2 3 9 . 3 9 G 4 . 1 5 5 0 . 1 1 5 0 . B

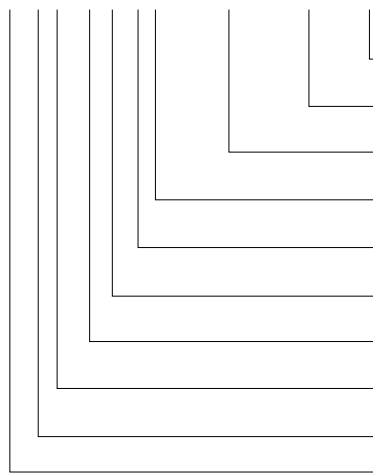

角度:

90°

形状: 长方形, 宽 W

$W = 11,5$ mm

形状: 长方形, 长度 P

$P = 15,5$ mm

冲裁凸模长度 l_1

19 mm

长度: l

100 mm

直径: d_1

20 mm

材料:

HSS

型号:

DIN 9861

规格:

长方形

冲头:

无弹顶销

订货字母
= (B)

= 1150

= 1550

订购数字
= (4)

订货字母
= (G)

订购数字
= (9)

订购数字
= (3)

订购数字
= (9)

订购数字
= (3)

订购数字
= (3)

订购数字
= (3)

订购数字
= (3)

订购数字
= (3)

订购数字
= (3)

订购数字
= 22