

# TRANSPORTADOR ELÉCTRICO, BLACK LINE

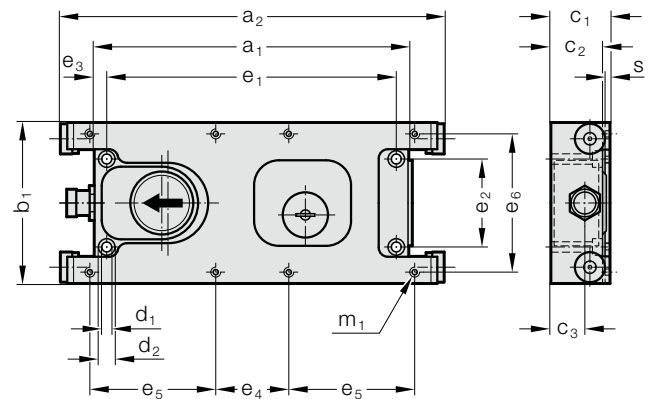

2299.60.1□100.



## Descripción:

El transportador eléctrico simplifica la automatización, incrementa la eficiencia energética y disminuye la contaminación acústica. La velocidad puede ajustarse de forma mecánica y el transportador eléctrico extrae, clasifica o separa según el tipo de tarea.

Uso principalmente en la metalurgia y el sector de la automoción.

## Material:

Acero de alta resistencia y aluminio anodizado

## Indicación de pedido:

Números de pedido para transportador eléctrico BLACK LINE **sin cable de conexión** (2299.60.82.0x.xx)

**Con** unidad de control, 230 V:

2299.60.18100.01 MINI  
2299.60.14100.01 COMPACT  
2299.60.12100.01 MAX  
2299.60.10100.02 ULTRA (salida sin potencial)

Repuesto **sin** unidad de control, 230 V:

2299.60.18100.00 MINI  
2299.60.14100.00 COMPACT  
2299.60.12100.00 MAX  
2299.60.10100.00 ULTRA

## Nota:

El cable de conexión, el transportador de la unidad de control y, opcionalmente, el cable de señal y la prensa de la unidad de control se deben pedir por separado.

Para más información sobre la conexión eléctrica, la unidad de control y la fijación de canalones, véase el apartado de accesorios.

El volumen de suministro incluye tornillos cilíndricos DIN EN ISO 4762 para la fijación del transportador.

## 2299.60. Transportador eléctrico, BLACK LINE

Código	a <sub>1</sub>	a <sub>2</sub>	b <sub>1</sub>	c <sub>1</sub>	c <sub>2</sub>	c <sub>3</sub>	d <sub>1</sub>	d <sub>2</sub>	e <sub>1</sub>	e <sub>2</sub>	e <sub>3</sub>	e <sub>4</sub>	e <sub>5</sub>	e <sub>6</sub>	m <sub>1</sub>	s
2299.60.18100.00	220	271	118	38.7	33.5	20.9	6.3	10	206	70	7	25	107	100	M5	3
2299.60.14100.00	250	305	128	47	41	27	8.2	13.5	230	70	10	58	100	110	M6	4
2299.60.12100.00	260	316	138	68	61	38	8.2	13.5	238	70	11	58	105	110	M6	6
2299.60.10100.00	260	320	146	78	69	51	8.2	13.5	238	70	29	58	105	110	M6	6

Ejecución	MINI	KOMPAKT	MAX	ULTRA
Peso de transporte máximo (sin canalón) [kg]	10	20	40	100
Peso máx. de la bandeja/canalón [kg]	4	8	16	50
Carrera	20	20	20	20
Velocidad de transporte (con regulación mecánica) [m/min.]	4 - 8	4 - 8	4 - 8	4 - 8
Sistema de alerta (sensor de movimiento)	integrado	integrado	integrado	integrado
Inicio/Parada	controlable por PLC	controlable por PLC	controlable por PLC	controlable por PLC
Protección del motor y de sobrecargas	integrado	integrado	integrado	integrado
Nivel de ruido [dB-A]	60	60	60	60
Consumo energético [kW]	0.05	0.07	0.15	0.25
Transportador eléctrico, unidad de control	M23	M23	M23	M23
Tipo de protección	IP62	IP62	IP62	IP62
Peso [kg]	2.65	3.7	6.3	9
Rango de temperatura (temperatura ambiente admisible)	-20 hasta +100 °C	-20 hasta +100 °C	-20 hasta +100 °C	-20 hasta +100 °C

# TRANSPORTADOR ELÉCTRICO - ACCESORIOS

## UNIDAD DE CONTROL BLACK LINE, CABLE DE SEÑAL, CABLE DE CONEXIÓN

2299.60.1□100.12/13

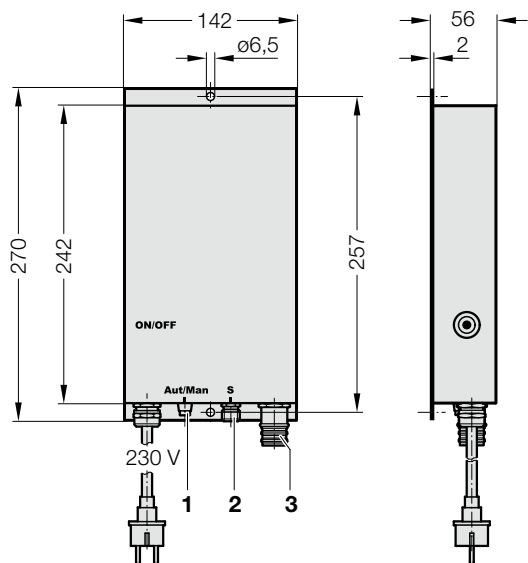

### Descripción:

La unidad de control es el módulo eléctrico para el control del transportador.

### Material:

Acero  
IP54

### Datos técnicos:

Margen de temperaturas de trabajo: -20 a +40 °C (temperatura ambiente)

### Nota:

La unidad de control debe montarse sobre una superficie metálica para la disipación del calor. Antes de la conexión eléctrica del transportador, compruebe que el canalón puede desplazarse libremente en sentido longitudinal.

El volumen de suministro incluye conexión de red, incluidos conectores para EE.UU. y Reino Unido tornillos de fijación ISO 7380-1 M6 x 8 (2x)

### 2299.60. Unidad de control BLACK LINE

Código*	Conexión [V]	Demanda energética [A]
2299.60.10100.13	230	1,8 - 3,5
2299.60.12100.12	230	1,2 - 2,2
2299.60.14100.12	230	0,75 - 1,7
2299.60.18100.12	230	0,55 - 1,3

110-230 V 1 fase, 50-60 Hz, conexión con toma a tierra

\*.13 = salida sin potencial

### 1 - Conmutación entre PLC y funcionamiento manual



Funcionamiento PLC:

En esta posición se controla la función de Inicio/Parada mediante el cable de señal recto (conector M12).



Funcionamiento manual:

En esta posición se controla la función de Inicio/Parada mediante la unidad de control.

### 2 - 2299.60.81.01. Cable de señal recto, a la prensa

pedir por separado

Código	l [m]
2299.60.81.01.03	3
2299.60.81.01.05	5
2299.60.81.01.10	10

Más información en la página del catálogo relativa al cable de señal recto

### 3 - 2299.60.82.01. Cable de conexión recto-recto, unidad de

control - transportador

pedir por separado

Código	l [m]
2299.60.82.01.03	3
2299.60.82.01.05	5
2299.60.82.01.10	10
2299.60.82.01.15	15

### 2299.60.82.02. Cable de conexión recto-90°, unidad de control

- transportador

pedir por separado

Código	l [m]
2299.60.82.02.03	3
2299.60.82.02.05	5
2299.60.82.02.10	10
2299.60.82.02.15	15