

WIRELESS PRESSURE MONITORING 2.1 (WPM) SENSOR, BATTERIE

2480.00.91.10.01

Bestell-Nummer für Sensor

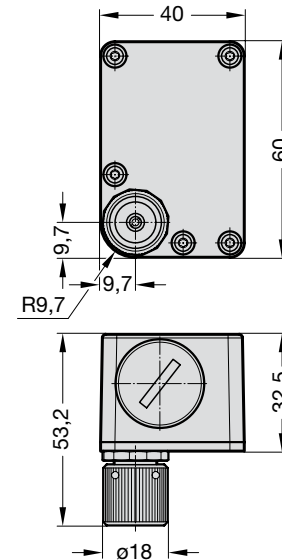

BESCHREIBUNG

Der Sensor ist batteriebetrieben und damit kabellos.

Im Betriebsmodus sendet der Sensor zyklisch Daten über Bluetooth LE 4.0 an den WPM-Repeater oder die mobile WPM-App.

Der mechanische Aufbau ist entsprechend den Anforderungen im Presswerk (schock- und vibrationsresistent) ausgelegt.

Die Datenübertragung beim Programmieren des Sensors ist verschlüsselt.

Folgende Daten werden abgefragt:

- Grenzwerte für Druck und Temperatur
- Teilenummer (Werkzeugnummer)
- Teile-ID
- Sensor-ID
- Position im Werkzeug
- verschiedene Zykluszeiten
- Batteriestatus
- Sendeleistung

TECHNISCHE ANGABEN

- Gehäuse: Kunststoff
- Grundplatte: Aluminium
- Minimessanschluss: Stahl verzinkt M12,65 x 1,5 FEM
- Druck-Messbereich: 0 – 500 bar relativ
- Genauigkeit: ± 2 bar
- Temperatur-Messbereich: 0 °C bis 85 °C
- Batterie: Lithium Li-SoC12 2 / 3 A 3,6 V
- Signalübertragung: Bluetooth LE 4.0
- Dichtigkeit: IP65 dicht verklebt und verschraubt
- Betriebstemperaturbereich: 0 °C bis 80 °C

2480.00.91.10.00.1

Bestell-Nummer für Batterie-Nachbestellung

(Batterie ist im Lieferumfang des Sensors enthalten.)

Batteriekapazität 3-4 Jahre bei „üblichem“ Werkzeugeinsatz

-

WIRELESS PRESSURE MONITORING 2.1 (WPM) SENSOR, MESSKUPPLUNG, FÜLLADAPTER

EINBAUBEISPIEL

Sensor-Anschluss an Gasdruckfeder

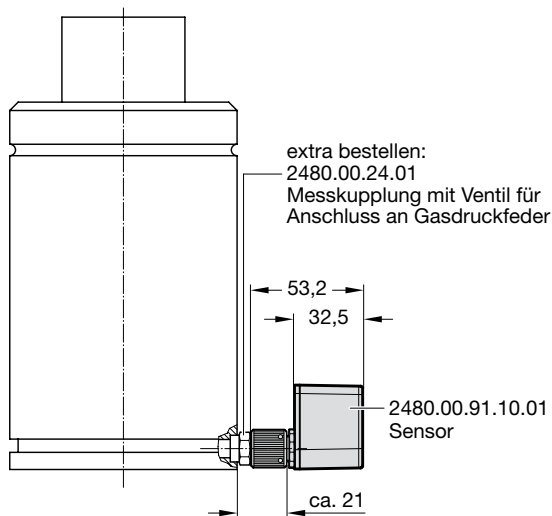

EINBAUBEISPIEL

Sensor-Anschluss an Kontrollarmatur

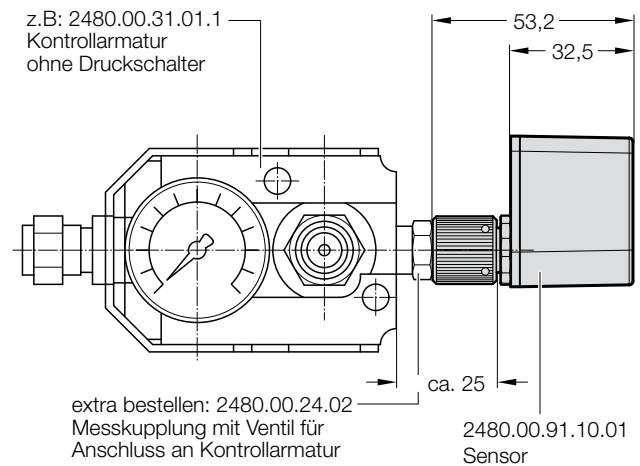

2480.00.24.01/02

- Messkupplung 2480.00.24.01 mit Ventil für Anschluss an Gasdruckfeder
- Messkupplung 2480.00.24.02 mit Ventil für Anschluss an Kontrollarmatur

2480.00.24.0x.

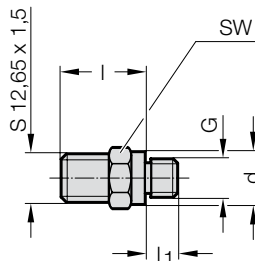

Bestell-Nr.	G	d	SW	l	l ₁
2480.00.24.01	G 1/8	14	14	22	8
2480.00.24.02	G 1/4	19	19	21	10

SW = Schlüsselweite

2480.00.90.00.10

Fülladapter für Minimes-Anschluss

