

PUNZÓN DE CORTE DE CAMBIO RÁPIDO, CON MECHA, AGUJERO OBLONGO, CON EXPULSOR, PARA TRABAJOS DUROS

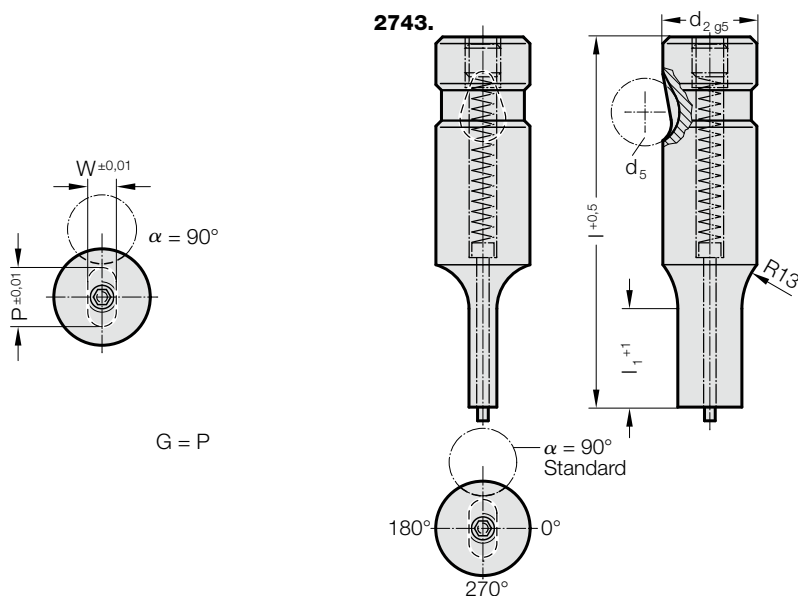

2743. Punzón de corte de cambio rápido, con mecha, agujero oblongo, con expulsor, para trabajos duros

d ₂ / Número de pedido	d ₅	W _{min}	G _{max}	l ₁ / Número de pedido	l (Letra de pedido)	63 (C)	71 (D)	80 (E)	90 (F)	100 (G)	110 (H)	125 (J)
10 / (2)	10	4	9,9	13(1) 19(2)		●	●	●	●	●		
13 / (3)	12	6	12,9	13(1) 19(2)		●	●	●	●	●	●	●
16 / (4)	12	8	15,9	13(1) 19(2) 25(3)		●	●	●	●	●	●	●
20 / (5)	12	10	19,9	13(1) 19(2) 25(3)		●	●	●	●	●	●	●
25 / (6)	12	12	24,9	13(1) 19(2) 25(3)			●	●	●	●	●	●
32 / (7)	12	16	31,9	13(1) 19(2) 25(3)			●	●	●	●	●	●
40 / (9)	12	19	39,9	19(2) 25(3) 30(4)				●	●	●	●	●

*a d₂ = 16/ 20 y l = 63; l_{1 máx.} = 19

Ejemplo de código:

2743.2F1.0650.0450.B

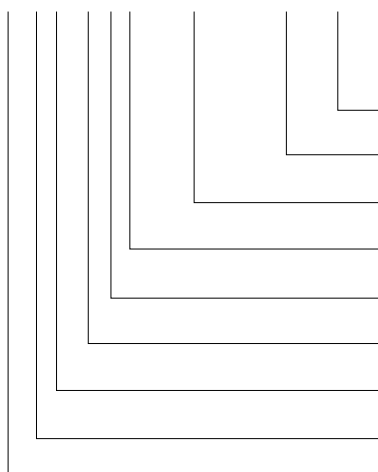

Angulo:
90°

Forma: agujero oblongo, Anchura W
W = 4,50 mm

Forma: agujero oblongo, Longitud P
P = 6,50 mm

Longitud de corte del punzón: l₁
13 mm

Longitud: l
90 mm

Diámetro: d₂
10 mm

Tipo:
reforzado

Ejecución:
agujero oblongo

Punzón de corte:
con expulsor

Letra de pedido
= (B)

Número de pedido
= 0450

Número de pedido
= 0650

Número de pedido
= (1)

Letra de pedido
= (F)

Número de pedido
= (2)

Número de pedido
= (3)

Número de pedido
= (4)

Número de pedido
= 27

Material:

HSS
Dureza 62 ± 2 HRC

Ejecución:

Caña y forma de corte en rectificado fino.
Ejecución especial sobre demanda.