

# PUNZÓN DE CORTE DE CAMBIO RÁPIDO, CON EL DIÁMETRO DE CORTE MAYOR QUE LA CAÑA, AGUJERO OBLONGO, CON EXPULSOR, PARA TRABAJOS LIGEROS

2744.

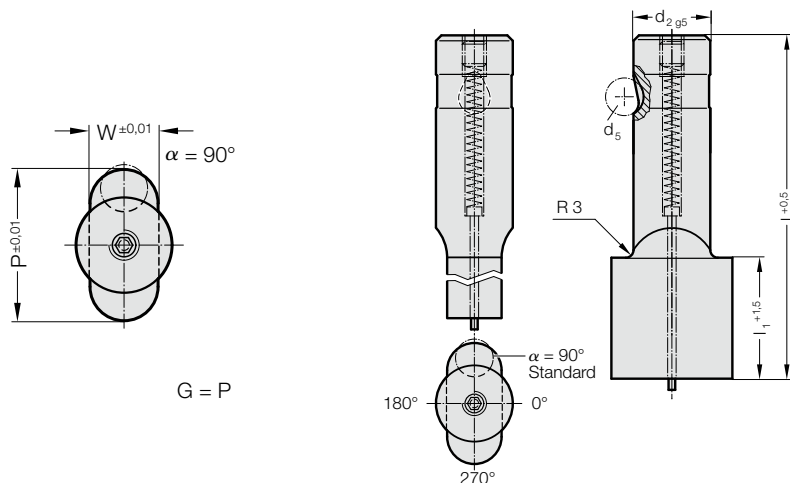

**2744. Punzón de corte de cambio rápido, con el diámetro de corte mayor que la caña, agujero oblongo, con expulsor, para trabajos ligeros**

d <sub>2</sub> / Número de pedido	d <sub>5</sub>	W <sub>min</sub>	G <sub>max</sub>	l <sub>1</sub> / Número de pedido	l (Letra de pedido)	80 (E)	90 (F)	100 (G)
13 / (3)	8	5	32	19(2) 30(4)		●	●	●
16 / (4)	8	6,5	38	19(2) 30(4)		●	●	●
20 / (5)	8	8	40	19(2) 30(4)		●	●	●
25 / (6)	8	10	44	19(2) 30(4)		●	●	●
32 / (7)	8	11,5	50	19(2) 30(4)		●	●	●

**Ejemplo de código:**

**2744.7F2.3820.1150.B**

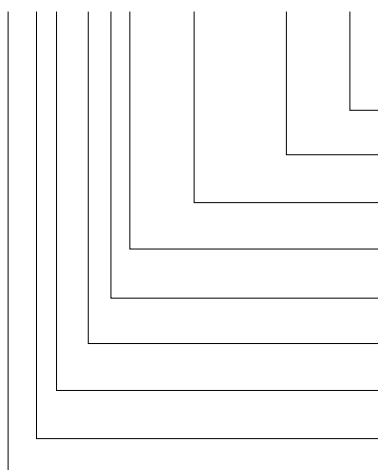

**Angulo:**

90°

**Forma: agujero oblongo, Anchura W**

W = 11,5 mm

**Forma: agujero oblongo, Longitud P**

P = 38,2 mm

**Longitud de corte del punzón: l<sub>1</sub> Número de pedido**

19 mm

**Longitud: l**

90 mm

**Diámetro: d<sub>2</sub>**

32 mm

**Tipo:**

corte mayor, ligero

**Ejecución:**

agujero oblongo

**Punzón de corte:**

con expulsor

**Letra de pedido**

= (B)

= 1150

= 3820

= 1150

= 3820

= (2)

= (2)

**Letra de pedido**

= (F)

**Número de pedido**

= (7)

**Número de pedido**

= (4)

**Número de pedido**

= (4)

= 27

**Material:**

HSS

Dureza 62 ± 2 HRC

**Ejecución:**

Caña y forma de corte en rectificado fino.

Ejecución especial sobre demanda.