

STEMPEL SZYBKOWYMIENNY DO NISKICH OBCIĄŻEŃ ODSADZONY, Z ODKLEJACZEM (PROSTOKĄT+PROMIEŃ)

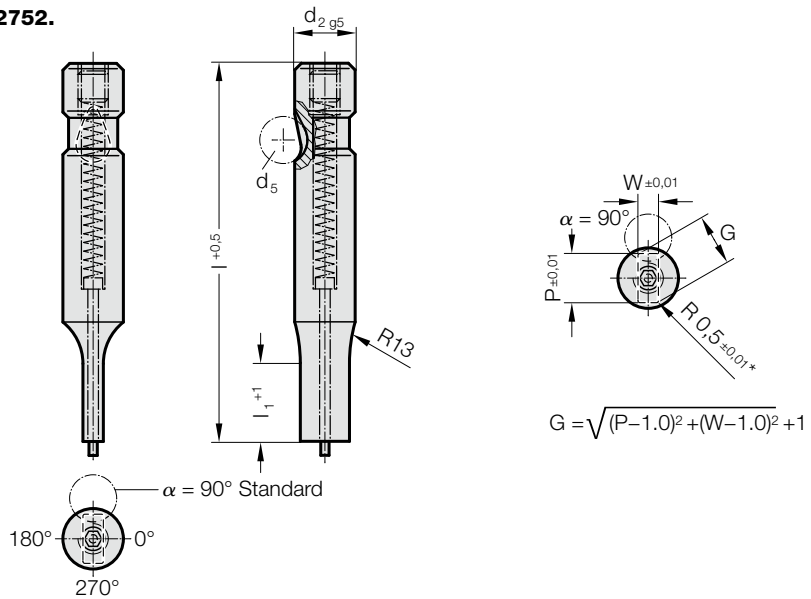

2752.



2752. Stempel szybkowymienny do niskich obciążeń odsadzony, z odklejaczem (prostokąt+promień)

d ₂ / Cyfra w oznaczeniu	d ₅	W _{min}	G _{max}	l ₁ / Cyfra w oznaczeniu	l (Litera w oznaczeniu)	63 (C)	71 (D)	80 (E)	90 (F)	100 (G)
6 / (1)	6	2,5	5,9	13(1)		●	●	●	●	●
10 / (2)	8	4	9,9	13(1) 19(2)		●	●	●	●	●
13 / (3)	8	6	12,9	13(1) 19(2)		●	●	●	●	●
16 / (4)	8	8	15,9	13(1) 19(2) 25(3)		●	●	●	●	●
20 / (5)	8	10	19,9	13(1) 19(2) 25(3)		●	●	●	●	●
25 / (6)	8	12	24,9	13(1) 19(2) 25(3)		●	●	●	●	●
32 / (7)	8	16	31,9	13(1) 19(2) 25(3)			●	●	●	●
38 / (8)	8	19	37,9	19(2) 25(3) 30(4)				●	●	●

Material:

HSS
Twardość 62 ± 2 HRC

Wykonanie:

Część chwytowa i tnąca, są szlifowane na gładko.

Wersje specjalne – na życzenie.

* Inny promień zaokrąglenia – zob. znormalizowane kształty specjalne.

Przykład zamówienia:

2752.2F1.0650.0450.B

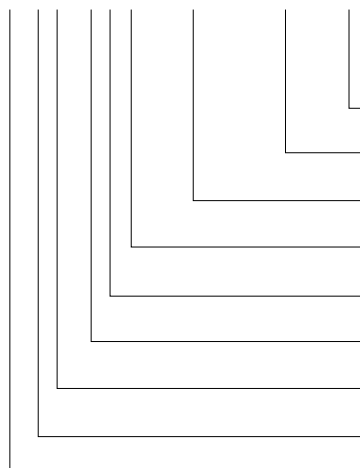

Kąt:
90°

Typ: Prostokąt z zaokrągleniem, Szerokość W = 4,5 mm

Typ: Prostokąt z zaokrągleniem, Długość P = 6,5 mm

Długość części tnącej: l₁ = 13 mm

Długość: l = 90 mm

Średnica: d₂ = 10 mm

Typ: lekki

Wersja: Prostokąt z zaokrągleniem

Stempel tnący: z odklejaczem

Litera w oznaczeniu = (B)

Typ: Prostokąt z zaokrągleniem, Szerokość W = 4,5 mm

Typ: Prostokąt z zaokrągleniem, Długość P = 6,5 mm

Długość części tnącej: l₁ = 13 mm

Długość: l = 90 mm

Średnica: d₂ = 10 mm

Typ: lekki

Wersja: Prostokąt z zaokrągleniem

Stempel tnący: z odklejaczem