

# 快速更换型冲头，阶梯式，带圆弧的长方形，带弹顶销，重载荷用

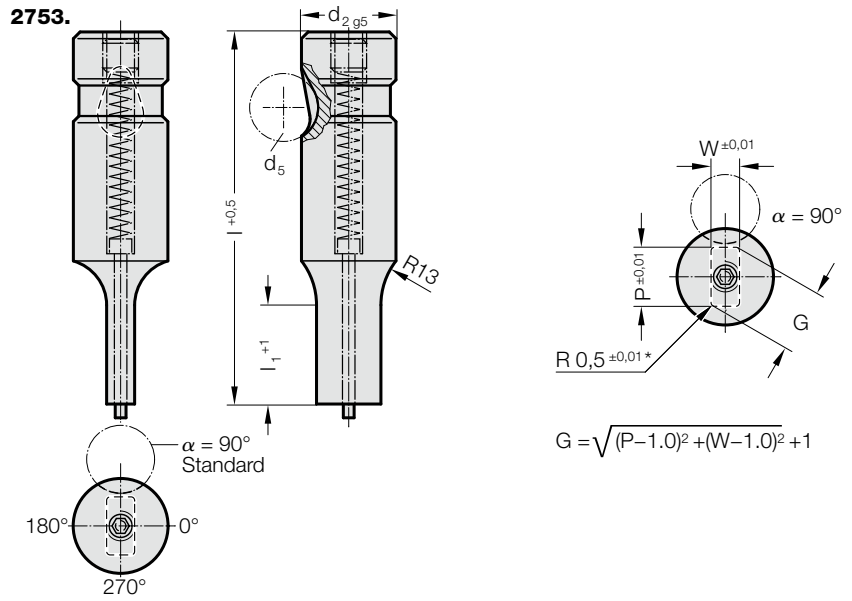

2753. 快速更换型冲头，阶梯式，带圆弧的长方形，带弹顶销，重载荷用

$d_2$ / 订购数字	$d_5$	$W_{min}$	$G_{max}$	$l_1$ / 订购数字	$l$ (订货字母)	63 (C)	71 (D)	80 (E)	90 (F)	100 (G)	110 (H)	125 (J)
10 / (2)	10	4	9.9	13(1) 19(2)		●	●	●	●	●		
13 / (3)	12	6	12.9	13(1) 19(2)		●	●	●	●	●	●	●
16 / (4)	12	8	15.9	13(1) 19(2) 25(3)		●	●	●	●	●	●	●
20 / (5)	12	10	19.9	13(1) 19(2) 25(3)		●	●	●	●	●	●	●
25 / (6)	12	12	24.9	13(1) 19(2) 25(3)			●	●	●	●	●	●
32 / (7)	12	16	31.9	13(1) 19(2) 25(3)			●	●	●	●	●	●
40 / (9)	12	19	39.9	19(2) 25(3) 30(4)				●	●	●	●	●

\*在  $d_2 = 16/20$  和  $l = 63$ ;  $l_1$  最大 = 19

## 材料:

HSS  
硬度  $62 \pm 2$  HRC

## 结构:

精磨凸模柄部和切削刃形状。

特别尺寸请洽询

\* 对于其他半径的选择, 请看 标准化的特殊外形。

## 订购示例:

2753 . 3 F 1 . 12 15 . 09 15 . B

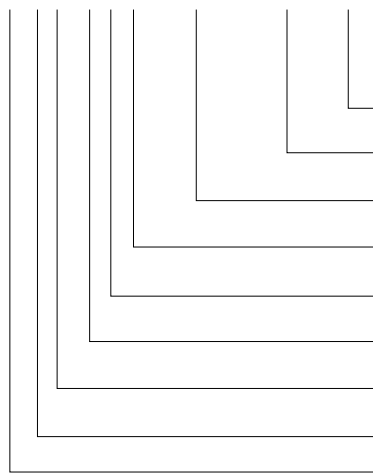

角度:  $90^\circ$   
 形状: 带圆弧的长方形, 宽  $W = 9,15$  mm  
 形状: 带圆弧的长方形, 长度  $P = 12,15$  mm  
 冲裁凸模长度:  $l_1 = 13$  mm  
 长度:  $l = 90$  mm  
 直径:  $d_2 = 13$  mm  
 型号: 重型  
 规格: 带圆弧的长方形  
 冲头: 有压紧销

订货字母 = (B)  
 = 0915  
 = 1215  
 订购数字 = (1)  
 订货字母 = (F)  
 订购数字 = (3)  
 订购数字 = (3)  
 订购数字 = (5)  
 = 27