

# Fundamentanker PGS/G2

## Anwendung

- Anker mit zwei geraden Stäben zur Verankerung statischer Lasten im Betongrund
- Einleitung der Lasten über Verbund durch eine Endverankerung bzw. einen Übergreifungsstoß nach Norm in das Bauteil
- Verwendung in Kombination mit Stützenfüßen
- Fundamentanker und Stützenfuß werden jeweils in einem Bauteil einbetoniert und können zur Verbindung über den integrierten Gewindebolzen miteinander verschraubt werden. Anschließend werden Aussparungen vergossen

## Ihre Vorteile

- Reduzierte Fundamentstärken realisierbar
- Kein zusätzlicher Verbindungsbolzen benötigt
- Einfache Schraubverbindung mit Stützenfuß über integrierten Bolzen
- Nachträgliche Justage unter Last über Muttern möglich
- Kraftschlüssige, biegesteife Verbindung
- Kostenfreie Bemessungssoftware
- Allgemeine bauaufsichtliche Zulassung (abZ)

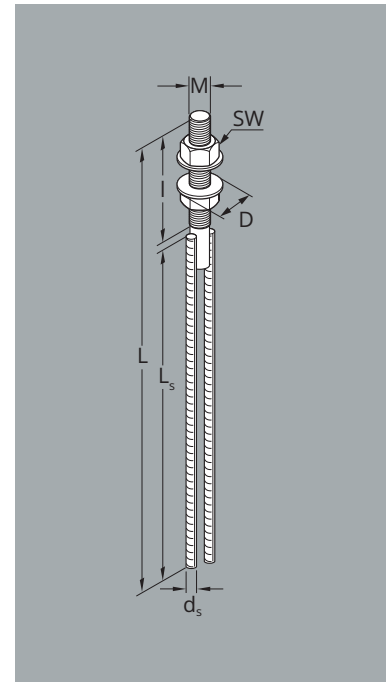

## Bauteilempfehlung

- Stütze  Fundament

## Fundamentanker PGS/G2 – Stahl blank

Bestell-Nr.	Typ	Gewindegröße	Maße						Ladungsträger	Verp.-Einheit	Gewicht ca.	Preis
			L [mm]	L <sub>s</sub> <sup>1)</sup> [mm]	I [mm]	SW [mm]	D [mm]	d <sub>s</sub> [mm]				
176066	PGS-24/G2	M 24	770	635	120	36	55	16	50	1	2,34	39,00
176067	PGS-30/G2	M 30	1025	870	140	46	65	25	50	1	8,60	59,20
176068	PGS-36/G2	M 36	1310	1125	170	55	75	28	50	1	8,40	72,70
448465	PGS-39/G2	M 39	1520	1335	170	60	75	28	50	1	8,40	105,00
176069	PGS-42/G2	M 42	1485	1290	180	65	78	32	50	1	11,07	132,00
176070	PGS-48/G2	M 48	1735	1530	190	75	92	40	25	1	20,34	177,00
176071	PGS-56/G2	M 56	2005	1780	210	85	105	40	25	1	30,37	258,00

<sup>1)</sup> Übergreifungslänge entspricht gesamter Stablänge für Betongüte C20/25, guter Verbund. Abweichende Längen auf Anfrage.

